

# MODELO TDAVI-6 CON VHI TERMINALES DE DESCARGA ALTA VELOCIDAD INDUSTRIAL 6 VIAS DE DISTRIBUCION

- Especialmente diseñadas para ser aplicadas en la distribución de aire acondicionado en naves industriales.
- Se conectan directamente a los ramales de salida de los ductos de alta velocidad y están diseñados para quedar suspendidos cerca de las columnas del edificio.
- Su instalación a gran altura, y cerca de las columnas minimizan la interferencia con los montacargas y otros equipos de manejo de material.
- Son fácilmente removibles para permitir los movimientos ocasionales de equipo pesado.
- Se fabrican de lámina Galvanneal de grueso calibre con rejillas de aluminio de fabricación especial, de doble deflexión, cuyas aletas deflectoras, ajustables permiten distribuir el aire en seis direcciones.

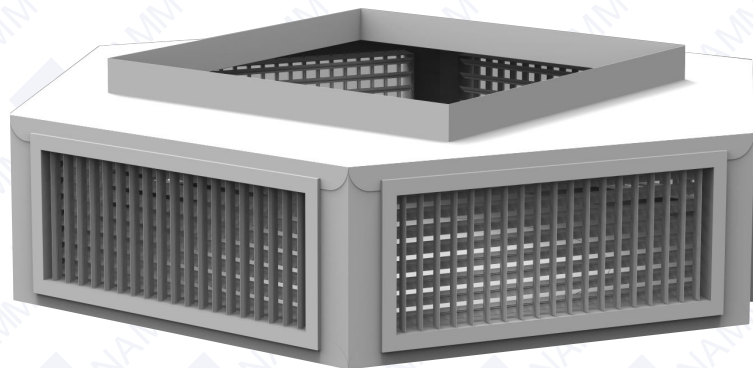

Por reingeniería  
**¡ MISMO DISEÑO  
MEJORES PRECIOS !**

## CONSTRUCCION:

Las terminales de descarga TDAVI-6 están construidas de lámina Galvanneal calibre 20, con rejillas de aluminio tipo industrial de doble deflexión (Modelo VHI).

El interior del gabinete va cubierto de material aislante y acústico debidamente tratado para evitar su erosión. Cuenta con **GORRO CHINO** que desvía el aire hacia los difusores para un mayor rendimiento

## ACABADO:

En pintura electroestática, esmalte acrílico de secado al horno, color Blanco Dover.

## Detalles Dimensionales

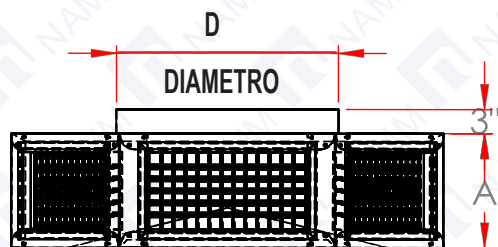

VISTA LATERAL

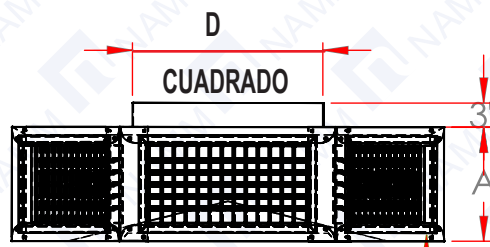

1/2" DE MATERIAL AISLANTE

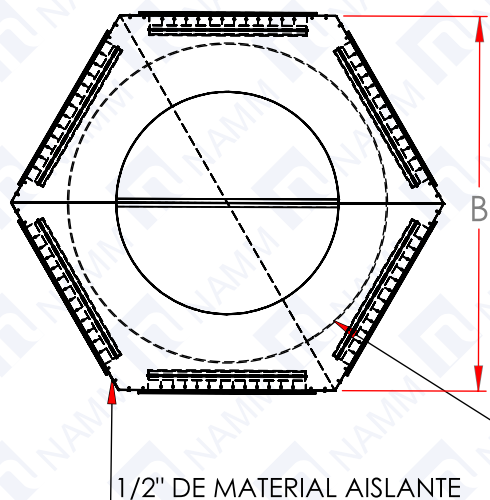

VISTA de ARRIBA

"GORRO CHINO" QUE DESVIA EL AIRE HACIA LAS REJILLAS PARA UN MAYOR RENDIMIENTO

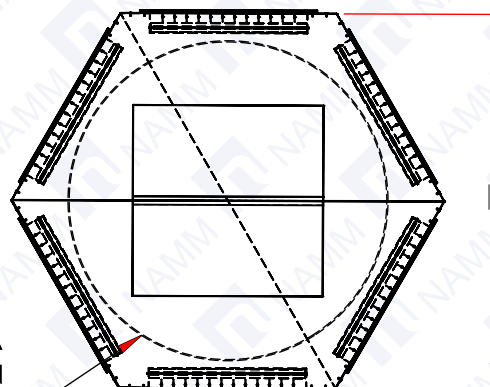

# TERMINALES DE DESCARGA ALTA VELOCIDAD INDUSTRIAL

# MODELO TDAVI-6 con VHI

## DIMENSIONES Y COMPORTAMIENTO NOMINAL

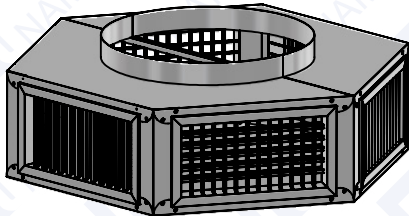

**TDAVI-6CR  
con VHI-15**

MODELO	DIAMETRO CUELLO	A ALTURA CAJA	B ANCHO CAJA	TAMAÑO DE REJILLA	PCM NOMINAL	TONS. DE REF.	TIRO Para Vel. 150, 100 y 50 ppm	N.C. Criterio de Ruido	Presión de veloc. pulgadas H <sub>2</sub> O	Presión TOTAL pulgs. de H <sub>2</sub> O a cero deflexión
TDAVI-6CR 17.5	28"	12"	47"	20"X 8"	7,000	17.5	29-40-54	27	0.0539	0.0506
TDAVI-6CR 20	28"	14.5"	47"	20"X 10"	8,000	20	32-43-61	26	0.054	0.057
TDAVI-6CR 22.5	28"	16"	47"	20"X 12"	9,000	22.5	35-48-66	27	0.0436	0.0551
TDAVI-6CR 25	28"	16"	47"	20"X 12"	10,000	25	38-51-71	28	0.0547	0.0559
TDAVI-6CR 30	32"	16"	64"	30"X 12"	12,000	30	41-51-77	28	0.079	0.086
TDAVI-6CR 40	40"	16"	74.5"	36"X 12"	16,000	40	46-61-86	30	0.0577	0.0721
TDAVI-6CR 50	40"	19"	74.5"	36"X 15"	20,000	50	50-65-93	35	0.0726	0.0864

MODELO	CUELLO Cuadrado	A ALTURA CAJA	B ANCHO CAJA	TAMAÑO DE REJILLA	PCM NOMINAL	TONS. DE REF.	TIRO Para Vel. 150, 100 y 50 ppm	N.C. Criterio de Ruido	Presión de veloc. pulgadas H <sub>2</sub> O	Presión TOTAL pulgs. de H <sub>2</sub> O a cero deflexión
TDAVI-6CC 17.5	24"	12"	47"	20"X 8"	7,000	17.5	29-40-54	27	0.0539	0.0506
TDAVI-6CC 20	24"	14.5"	47"	20"X 10"	8,000	20	32-43-61	26	0.054	0.057
TDAVI-6CC 22.5	24"	16"	47"	20"X 12"	9,000	22.5	35-48-66	27	0.0436	0.0551
TDAVI-6CC 25	24"	16"	47"	20"X 12"	10,000	25	38-51-71	28	0.0547	0.0559
TDAVI-6CC 30	32"	16"	64"	30"X 12"	12,000	30	41-51-77	28	0.079	0.086
TDAVI-6CC 40	36"	16"	74.5"	36"X 12"	16,000	40	46-61-86	30	0.0577	0.0721
TDAVI-6CC 50	36"	19"	74.5"	36"X 15"	20,000	50	50-65-93	35	0.0726	0.0864

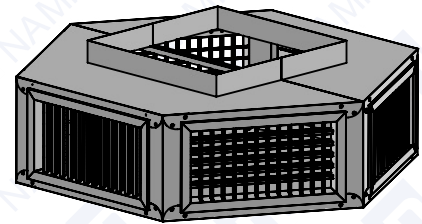

**TDAVI-6CC  
con VHI-15**

NOTAS: Los tiros están basados sobre velocidades terminales (Vt) de 150, 100 y 50 Pies/Min.(ppm) bajo condiciones isotérmicas y cero deflexión.



NAMM

grupo namm, s.a. de c.v

mty,nl (81) 1292 4019

cdmx (55) 5264 2606

www.namm.com.mx



Marca registrada y **modelo protegido por varias patentes y diseños industriales**. Prohibido la reproducción parcial o total, copia, comercialización o cualquier actividad no autorizada de este modelo y/o contenido de la ficha técnica.

