

MODELO WHC

WEATHER HOOD

PARA ARMAR EN CAMPO 45° - 90°

- Los WHC ayudan a prolongar la vida de sus compuertas barométricas y ventiladores, los protege de inclemencias del tiempo como vientos severos, polvo, arena y lluvia.
- Los WHC se instalan directamente a muro. Las cejas cuentan con perforaciones para facilitar su instalación en industrias y comercios, incluyen malla pajarera.
- Los Modelos WHC aseguran un área libre cercana al doble del área libre de un louver industrial reduciendo considerablemente la velocidad de entrada de aire y por lo tanto la entrada de partículas de arena.
- Se surten desarmados que facilita su traslado y reducen costo de envío.
- De fácil ensamble en obra.

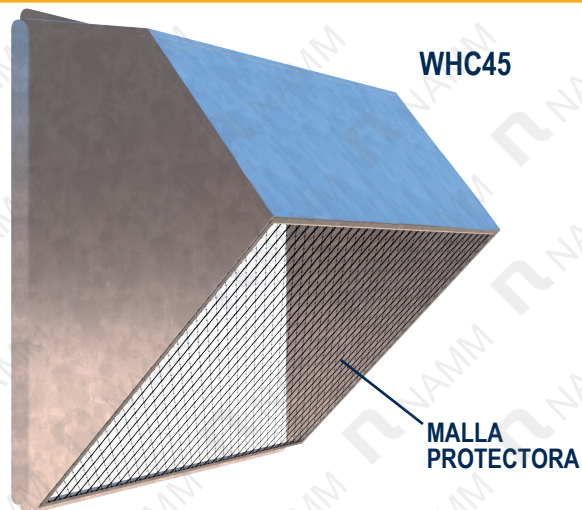

CONSTRUCCION ESTANDAR:

- Lámina Galvanizada.
- Lámina Galvanneal.
- Lámina Pintor (Opcional)

ACABADOS ESPECIALES:

- Galvanizado con flor.
- Pintura electrostática esmalte acrílico secado al horno.

Detalles Dimensionales

MODELO WHC45

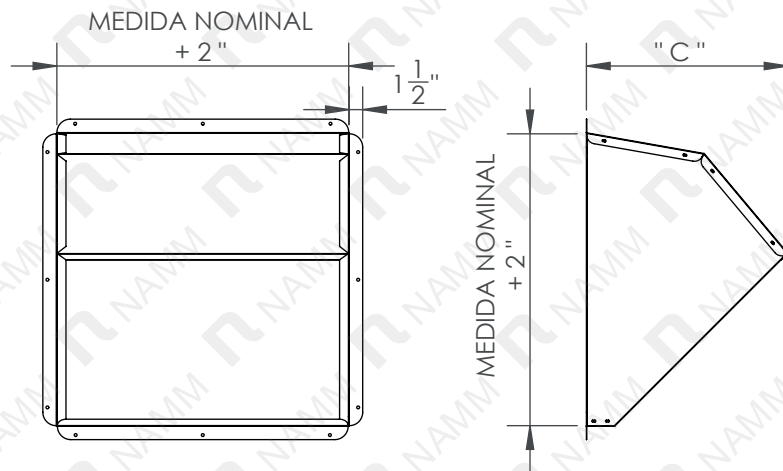

MEDIDA NOMINAL	"C"	ÁREA LIBRE
WHC-18" x 18"	15 3/4"	93%
WHC-20" x 20"	16 3/4"	94%
WHC-24" x 24"	19"	90%
WHC-30" x 30"	22"	85%
WHC-36" x 36"	26"	88%
WHC-42" x 42"	27"	82%
WHC-48" x 48"	32 5/16"	87%
WHC-54" x 54"	37"	86%
WHC-58" x 58"	39 1/2"	87%
WHC-60" x 60"	40"	83%

MODELO WHC90

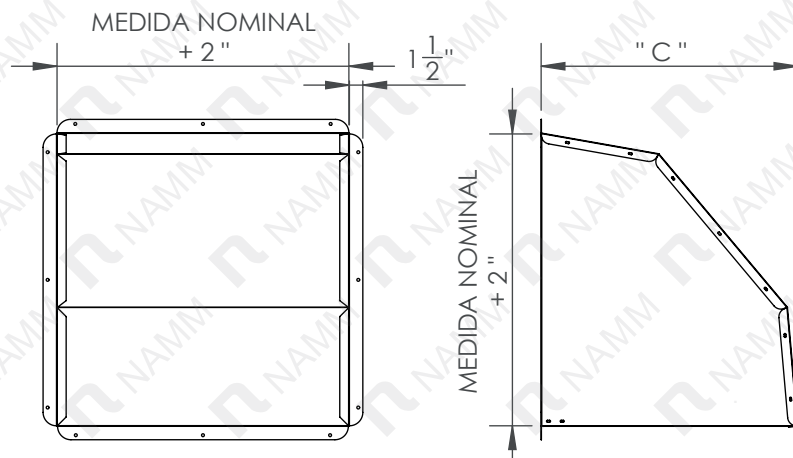

MEDIDA NOMINAL	"C"	ÁREA LIBRE
WHC-18" x 18"	19 1/4"	86%
WHC-20" x 20"	21 1/4"	88%
WHC-24" x 24"	26 1/4"	95%
WHC-30" x 30"	28 1/8"	82%
WHC-36" x 36"	37 1/4"	91%
WHC-42" x 42"	36 1/2"	82%
WHC-48" x 48"	50 1/4"	87%
WHC-54" x 54"	51 1/4"	88%
WHC-58" x 58"	54"	86%
WHC-60" x 60"	53"	81%



ENSAMBLE WHC45° (MEDIDAS HASTA 42" DE ALTURA)

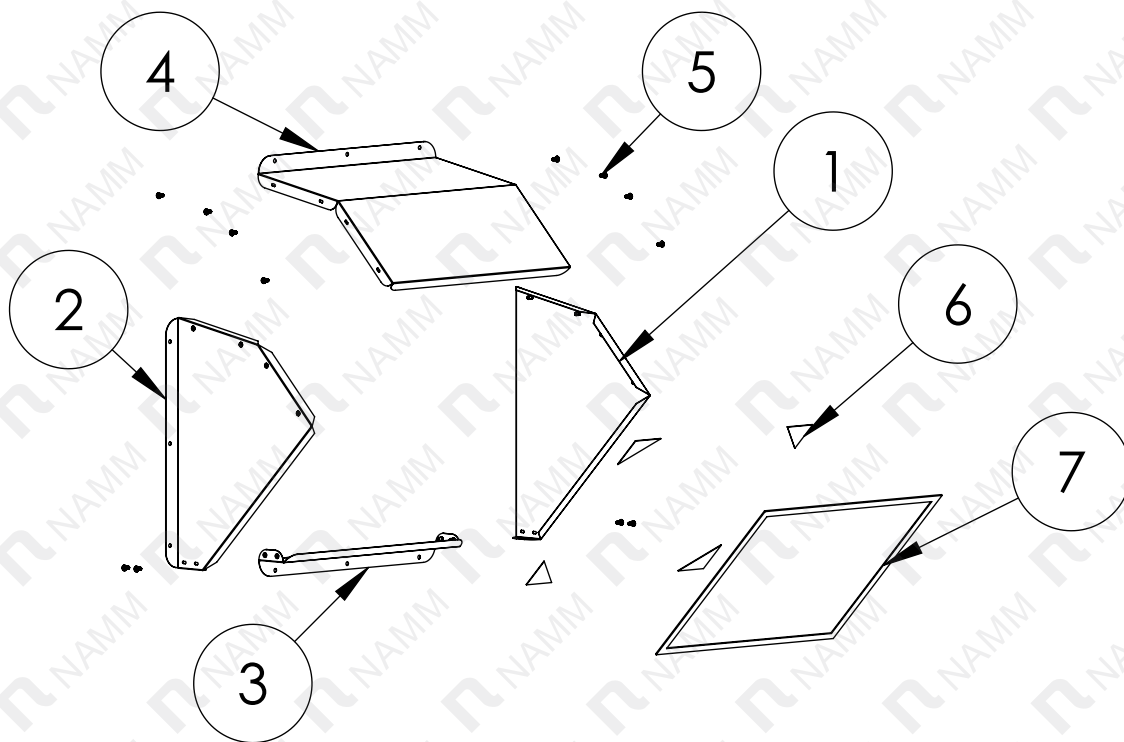

Nº	DESCRIPCIÓN
1	LATERAL DERECHO
2	LATERAL IZQUIERDO
3	SOPORTE
4	TAPA SUPERIOR
5	TORNILLO CAB/PHILLIPS
6	ESQUINEROS
7	MALLA

***LOS TORNILLOS SE ENTREGAN EN BOLSA**
***ELEMENTOS SE IDENTIFICAN CON ETIQUETA**

PROCEDIMIENTO DE ENSAMBLE

PASO 1

UNIR EL LATERAL DERECHO ① E IZQUIERDO ② CON EL SOPORTE ③, FIJANDOLOS CON LOS TORNILLOS CAB/PHILLIPS SUMINISTRADOS. ⑤

PASO 2

INSTALAR TAPA SUPERIOR ④ Y FIJAR CON LOS TORNILLOS CAB/PHILLIPS SUMINISTRADOS. ⑤

PASO 3

INSTALAR LOS ESQUINEROS ⑥ CON TORNILLOS AUTOROSCANTES SUMINISTRADOS, PARA DAR MAYOR SOPORTE.

PASO 4

INSTALAR LA MALLA ⑦ CON TORNILLOS AUTOROSCANTES SUMINISTRADOS.

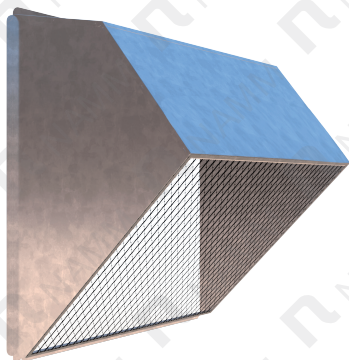

ENSAMBLE WHC45° (MEDIDAS MAYORES A 42" DE ALTURA)

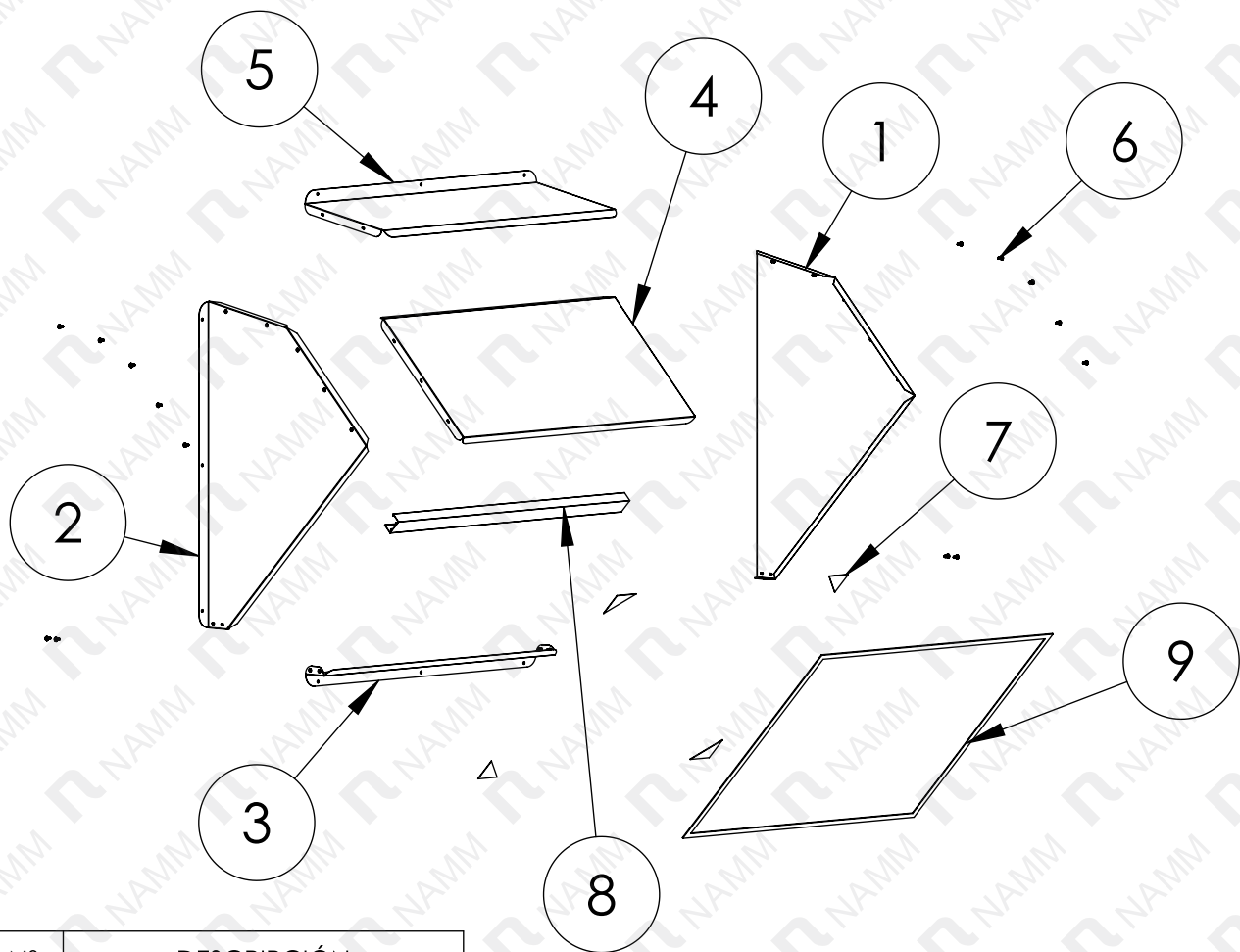

Nº	DESCRIPCIÓN
1	LATERAL DERECHO
2	LATERAL IZQUIERDO
3	SOPORTE
4	TAPA INFERIOR
5	TAPA SUPERIOR
6	TORNILLO CAB/PHILLIPS
7	ESQUINEROS
8	REFUERZO
9	MALLA

*LOS TORNILLOS SE ENTREGAN EN BOLSA
*ELEMENTOS SE IDENTIFICAN CON ETIQUETA

PROCEDIMIENTO DE ENSAMBLE

PASO 1

UNIR EL LATERAL DERECHO ① E IZQUIERDO ② CON EL SOPORTE ③, FIJANDOLOS CON LOS TORNILLOS CAB/PHILLIPS SUMINISTRADOS. ⑥

PASO 2

INSTALAR TAPA INFERIOR ④ Y FIJAR CON LOS TORNILLOS CAB/PHILLIPS SUMINISTRADOS. ⑥

PASO 3

INSTALAR TAPA SUPERIOR ⑤ Y FIJAR CON LOS TORNILLOS CAB/PHILLIPS SUMINISTRADOS. ⑥

PASO 4

INSTALAR LOS ESQUINEROS ⑦ CON TORNILLOS AUTOROSCANTES SUMINISTRADOS, PARA DAR MAYOR SOPORTE.

PASO 5

INSTALAR EL REFUERZO ⑧ CON LOS TORNILLOS CAB/HEX 8 X1 1/4" SUMINISTRADOS.

PASO 6

INSTALAR LA MALLA ⑨ CON TORNILLOS AUTOROSCANTES SUMINISTRADOS.

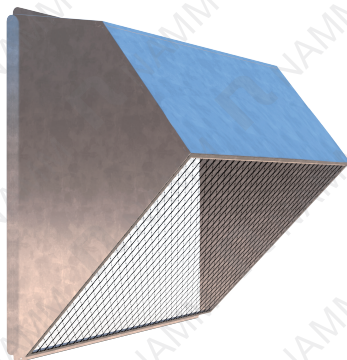

ENSAMBLE WHC90° (MEDIDAS HASTA 30" DE ALTURA)

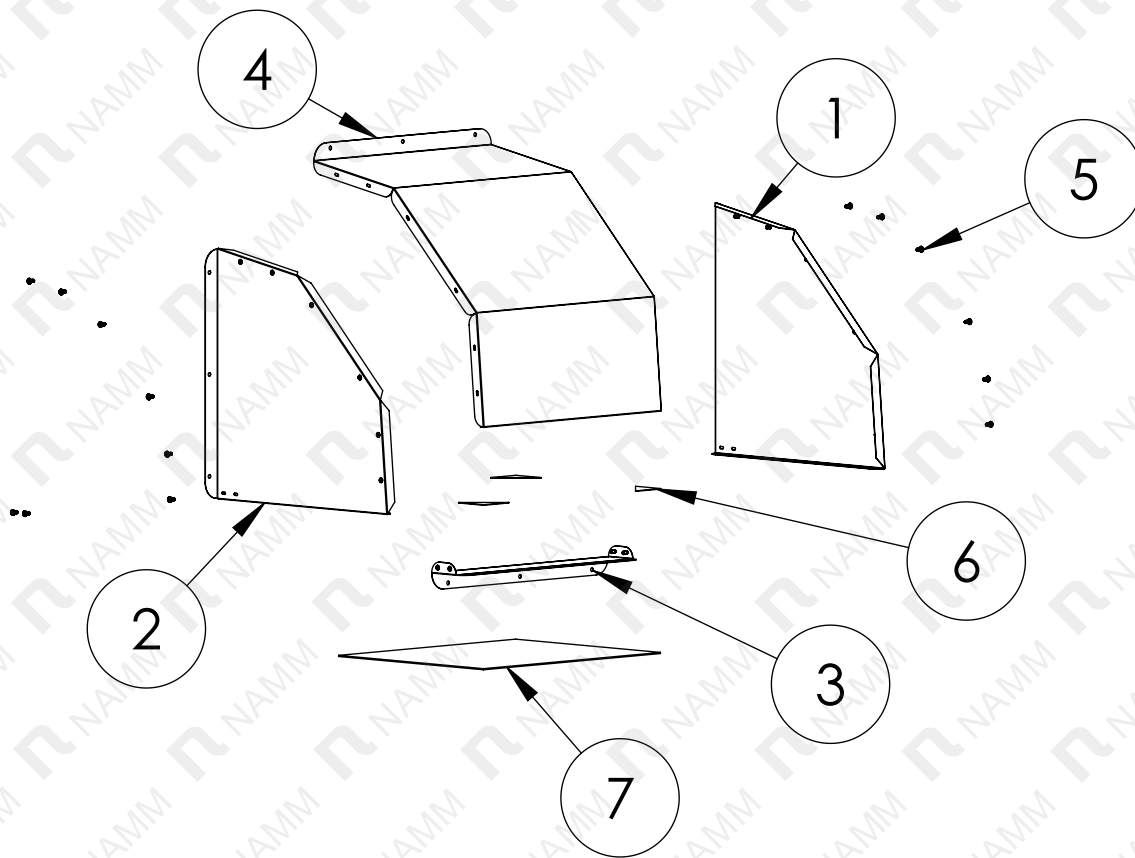

N°	DESCRIPCIÓN
1	LATERAL DERECHO
2	LATERAL IZQUIERDO
3	SOPORTE
4	TAPA SUPERIOR
5	TORNILLO CAB/PHILLIPS
6	ESQUINEROS
7	MALLA

***LOS TORNILLOS SE ENTREGAN EN BOLSA**
***ELEMENTOS SE IDENTIFICAN CON ETIQUETA**

PROCEDIMIENTO DE ENSAMBLE

PASO 1

UNIR EL LATERAL DERECHO ① E IZQUIERDO ② CON EL SOPORTE ③, FIJANDOLOS CON LOS TORNILLOS CAB/PHILLIPS SUMINISTRADOS. ⑤

PASO 2

INSTALAR TAPA SUPERIOR ④ Y FIJAR CON LOS TORNILLOS CAB/PHILLIPS SUMINISTRADOS. ⑤

PASO 3

INSTALAR LOS ESQUINEROS ⑥ CON TORNILLOS AUTOROSCANTES SUMINISTRADOS, PARA DAR MAYOR SOPORTE.

PASO 4

INSTALAR LA MALLA ⑦ CON TORNILLOS AUTOROSCANTES

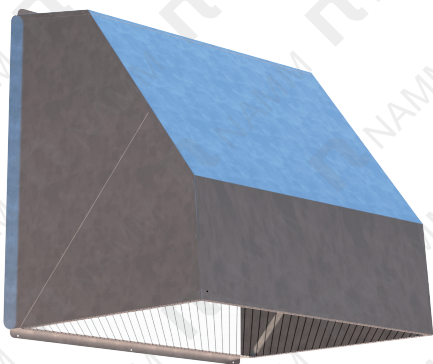

ENSAMBLE WHC90° (MEDIDAS MAYORES A 30" DE ALTURA)

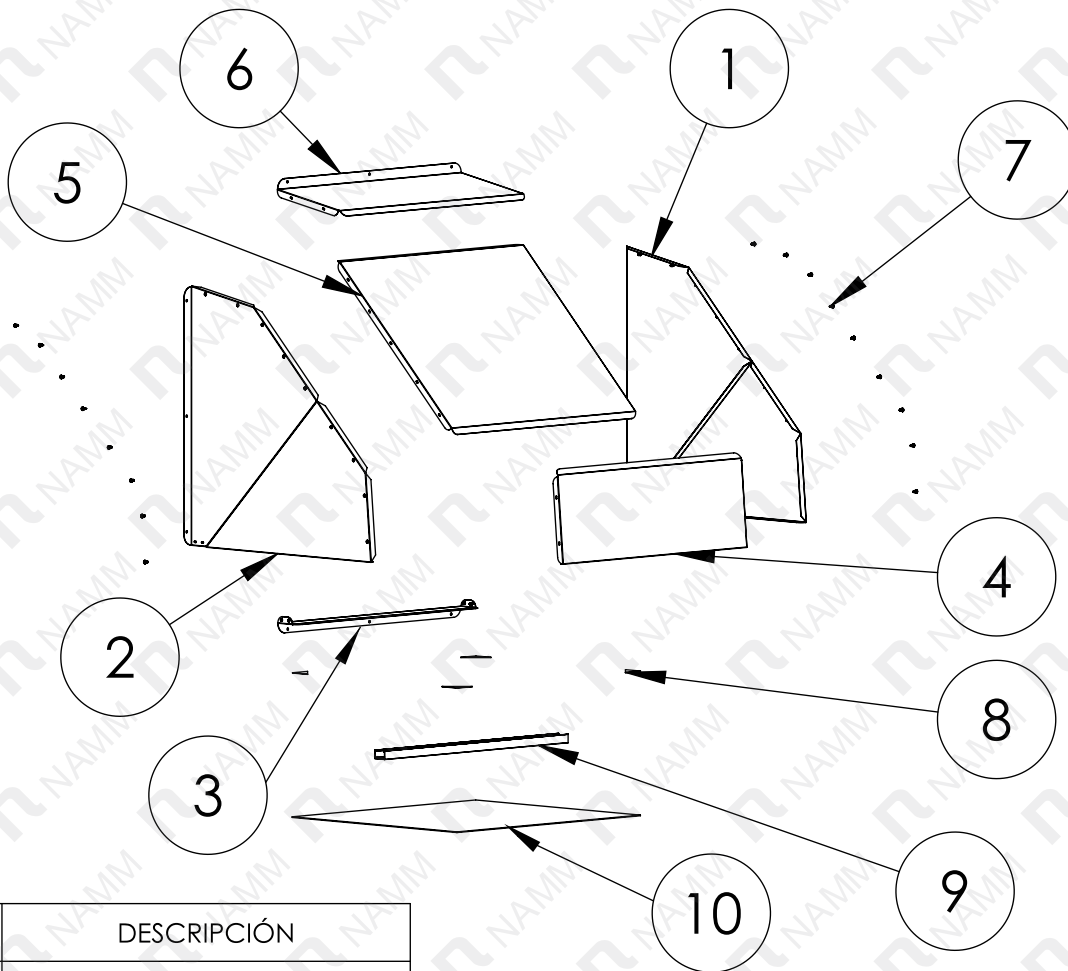

Nº	DESCRIPCIÓN
1	LATERAL DERECHO
2	LATERAL IZQUIERDO
3	SOPORTE
4	TAPA INFERIOR
5	TAPA INTERMEDIA
6	TAPA SUPERIOR
7	TORNILLO CAB/PHILLIPS
8	ESQUINEROS
9	REFUERZO
10	MALLA

***LOS TORNILLOS SE ENTREGAN EN BOLSA**
***ELEMENTOS SE IDENTIFICAN CON ETIQUETA**

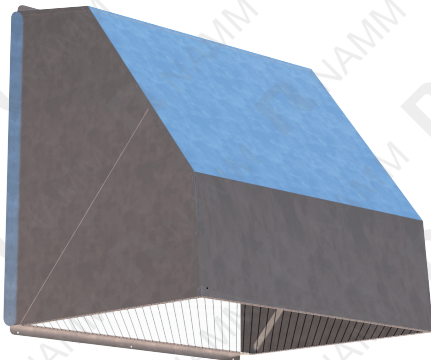

PROCEDIMIENTO DE ENSAMBLE

PASO 1

UNIR EL LATERAL DERECHO ① E IZQUIERDO ② CON EL SOPORTE ③, FIJANDOLOS CON LOS TORNILLOS CAB/PHILLIPS SUMINISTRADOS. ⑦

PASO 2

INSTALAR TAPA INFERIOR ④ Y FIJAR CON LOS TORNILLOS CAB/PHILLIPS SUMINISTRADOS. ⑦

PASO 3

INSTALAR TAPA INTERMEDIA ⑤ Y FIJAR CON LOS TORNILLOS CAB/PHILLIPS SUMINISTRADOS. ⑦

PASO 4

INSTALAR TAPA SUPERIOR ⑥ Y FIJAR CON LOS TORNILLOS CAB/PHILLIPS SUMINISTRADOS. ⑦

PASO 5

INSTALAR LOS ESQUINEROS ⑧ CON TORNILLOS AUTOROSCANTES SUMINISTRADOS, PARA DAR MAYOR SOPORTE.

PASO 6

INSTALAR EL REFUERZO ⑨ CON LOS TORNILLOS CAB/HEX 8 X 1 1/4" SUMINISTRADOS.

PASO 7

INSTALAR LA MALLA ⑩ CON TORNILLOS AUTOROSCANTES SUMINISTRADOS.

