

MODELO DEA45

DIFUSOR ESTAMPADO DE DISEÑO ARTISTICO 45% AREA LIBRE

- Diseños innovadores de excelente apariencia para su aplicación tanto en sistemas de calefacción como de enfriamiento
- De excelente rendimiento en sistemas de volumen variable
- Para sentarse en T de plafón
- Cara perforada removible

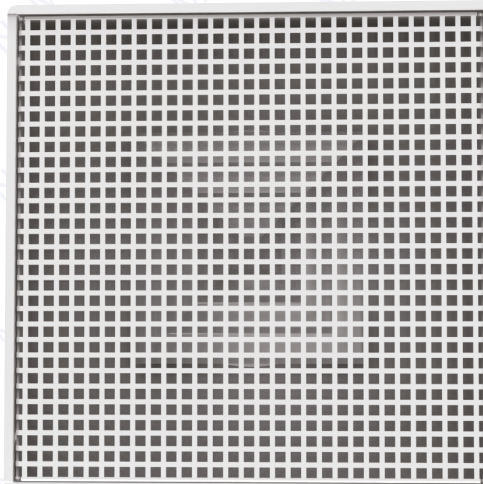

CONSTRUCCION:

Caja reductora y cuello en lámina Galvanneal
Disponibles en un sólo tamaño (24"x24") con cuellos de 6, 8, 10, 12, 14, 16 y 18 pulgadas de diámetro.

ACABADO: En pintura electrostática, esmalte acrílico de secado al horno, color Blanco Dover.

Detalles Dimensionales

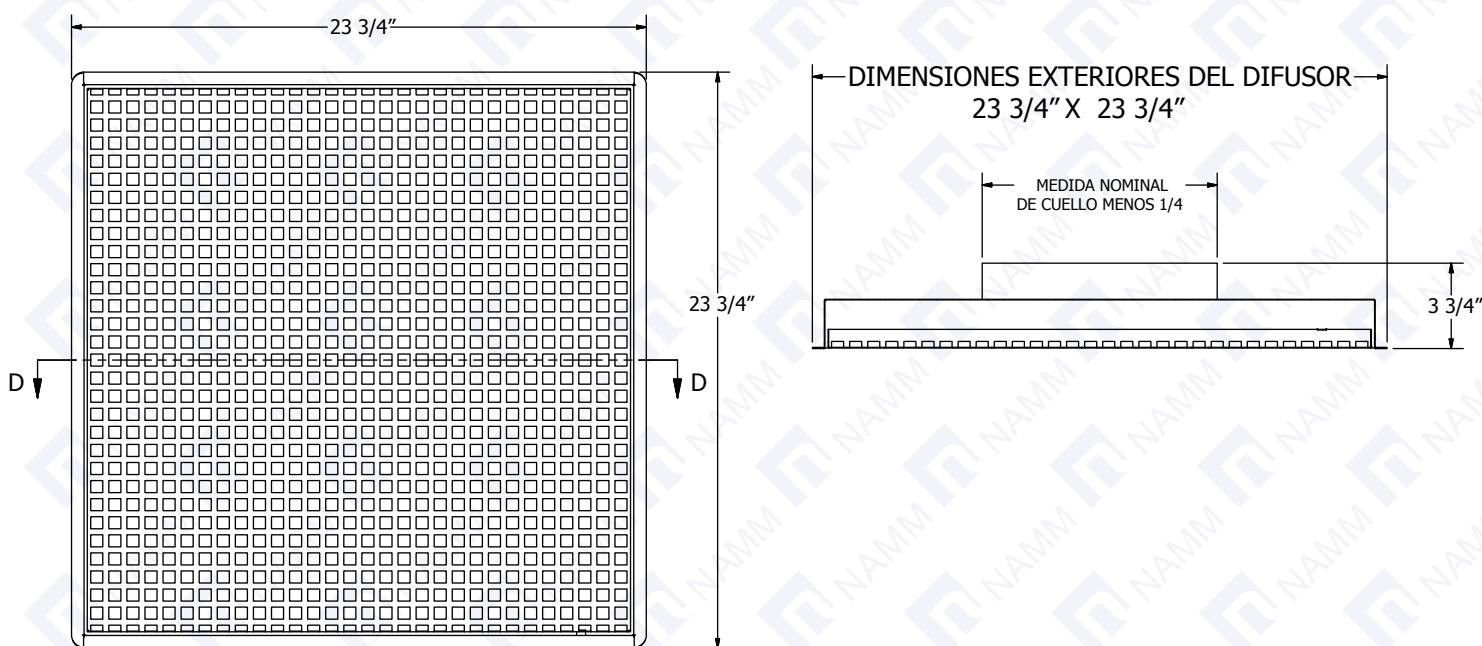

NAMM grupo nammm, s.a. de c.v

mtm,ni (81) 1292 4019

cdmx (55) 5264 2606

www.namm.com.mx



Marca registrada y **modelo protegido por varias patentes y diseños industriales**. Prohibido la reproducción parcial o total, copia, comercialización o cualquier actividad no autorizada de este modelo y/o contenido de la ficha técnica.



MODELO DEA45

DIFUSOR ESTAMPADO DE DISEÑO ARTISTICO

TAMAÑO DIFUSOR	DIAMETRO DE CUELLO	VELOCIDAD DE ENTRADA AIRE PIES/MIN PRESION ESTATICA EN PULGADAS DE H2O	300	400	500	600	700	800	900	1000
			-0.01	-0.02	-0.03	-0.04	-0.05	-0.06	-0.08	-0.10
24" X 24"	6"	MANEJO DE AIRE (RETORNO) pies ³ /min	54	72	90	104	122	140	158	176
	8"		95	126	158	189	221	252	284	315
	10"		149	198	243	293	342	392	441	491
	12"		212	284	351	423	495	567	635	707
	14"		288	383	482	576	675	770	864	963
	16"		378	504	630	752	878	1004	1130	1256
	18"		468	630	783	941	1098	1256	1413	1566



NAMM

grupo nammm, s.a. de c.v

mtm,ni (81) 1292 4019

cdmx (55) 5264 2606

www.namm.com.mx



Marca registrada y **modelo protegido por varias patentes y diseños industriales**. Prohibido la reproducción parcial o total, copia, comercialización o cualquier actividad no autorizada de este modelo y/o contenido de la ficha técnica.

